

FRQ5-4A+LED V2

Артикул **36229**

Document type: **Технический паспорт**

Document date: **2016-04-20**

Generated by: **Systemair Онлайн Каталог**

Описание

5-ступенчатый регулятор скорости для 3- вентиляторов

- Оптимизированный преобразователь частоты для управления одним вентилятором, подходящим по системе изоляции и подшипников для частотного регулирования двигателем, например IE2.
- Встроенный 5-ступенчатый переключатель
- Шаг 0=0 Гц, шаг 1=10Гц, шаг 2=20Гц, шаг 3=30Гц, шаг 4=40Гц, шаг 5=50Гц
- Беспотенциальный контакт индикации работы
- Аварийное реле
- Защита электродвигателя возможна путем подключения термодатчика "ТВ" или термосопротивления "ТР".
- Излучение помех согласно EN 61000-6-3 (жилые помещения)
- Устойчивость к помехам согласно EN 61000-6-2 (промышленные помещения)
- Параллельная работа нескольких двигателей не допускается
- Макс. допустимая длина кабеля контроллера: 100 м.
- Макс. допустимая длина экранированного кабеля электродвигателя: 10м.

Обратите внимание! Для частотного регулирования двигателями с внешним ротором нельзя использовать FRQ, необходимо использовать модели FRQS.
При применении в системах вентиляции взрывоопасных помещений регулятор FRQ должен быть установлен вне взрывоопасной зоны!



Технические данные

Напряжение	208..480	V
Фазность	3	~
Частота	50/60	Гц
Макс. ток	4	A
Предохранитель, Единица	10	A
Диапазон рабочих температур	40	°C
Допустимая относительная влажность, без образования конденсата	85	%
Класс защиты корпуса	54	IP
Вес	2,4	кг

Размеры



Схема подключения



- 1 Сеть 3 ~ 208 В...480 В, 50/60 Гц
- 2 Не пригодно для систем ИТ!
- 3 3 ~ электродвигатель с вмонтированным датчиком температуры
- 4 Разблокирование Устройство Выкл./ Вкл.
- 5 TP = датчик температуры , TB = термостатический выключатель
- 6 Макс. нагрузка контакта переменный ток 250 В 2 А

Принадлежности

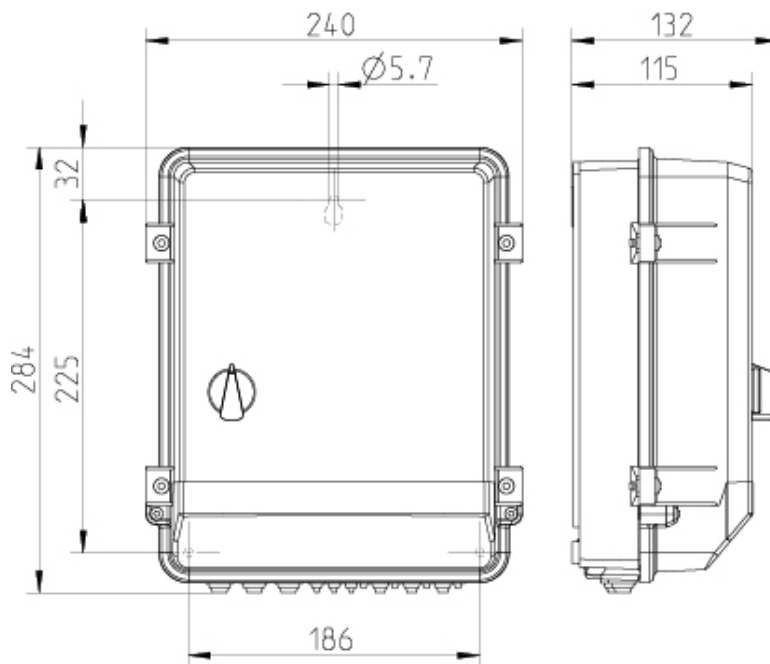
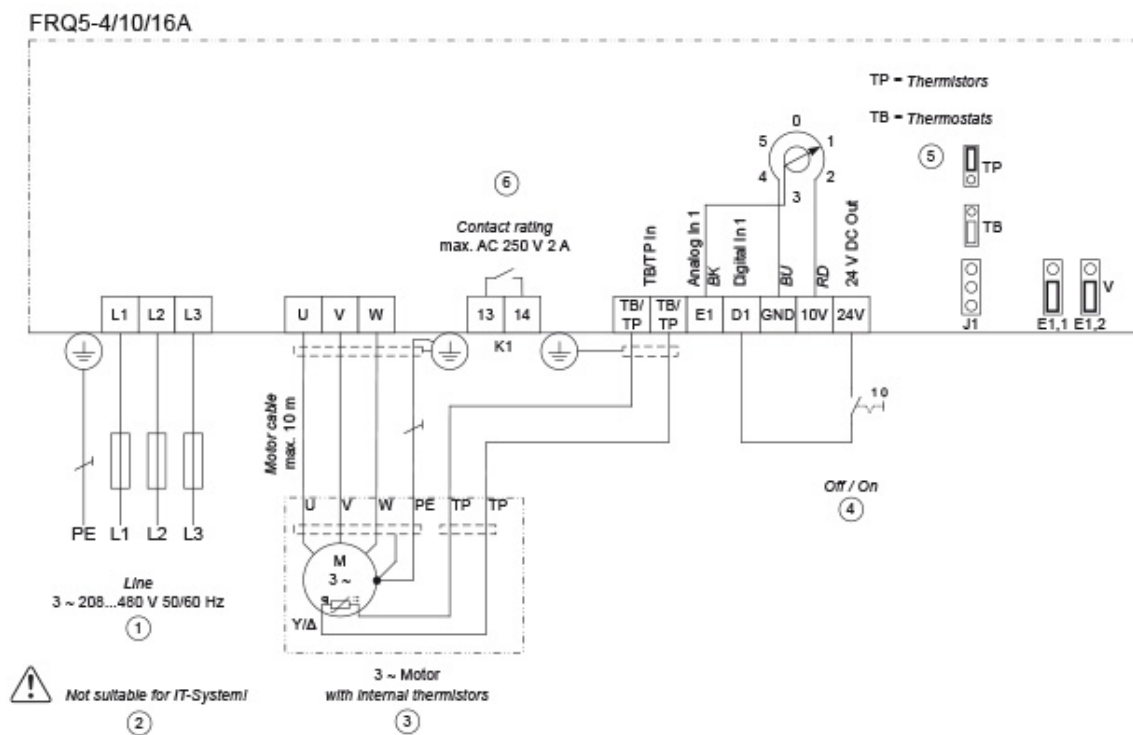
Документация

EG-Konformitaetserklaerung FRQ_DE-EN.pdf (466,37kB)

IMO FRQ5-4A_10A_16A V2_RU.pdf (799,17kB)

Specification text

Frequency inverter for the control of one fan motor with frequency converter suitable isolation system and bearings e.g. IE2. Fan speed preset via integrated 5-step switch.

Step0=0Hz; Step1=10Hz; Step2=20Hz; Step3=30Hz; Step4=40Hz; Step5=50Hz

Enable contact section.

Potential-free operation notification.

Motor protection by thermal contact, PTC.

Interference emission EN 61000-6-3,

Interference immunity EN 61000-6-2.

Parallel operation of several motors is not allowed. Max. cable length external potentiometer 100m. Max. length of motor cable 10m (screened).

Caution: Not suitable for external rotor motors!

When operating with Explosion proof fans the FRQ has to be placed outside the EX zone!

Technical data:

Voltage: 208...480 V

Phase: 3 ~

Frequency: 50...60 Hz

max. current: 4 A

max. power: 1.5 kW

Recommended fuse: 10 A

Ambient temperature: 40 °C

Permitted rel. humidity, non-condensating: 85 %

Protection grade: 54 IP

Weight: 2.4 kg